

SOLEX – VERGASER 26/35 CSIC

Markierung CIT 232, 233, 238



REPARATURHINWEISE

Allgemeine Vergaserdaten

Zweistufen-Fallstromvergaser

Handbetätigte Starterklappe an der 1. Stufe mit Steuerung des Spaltmaßes durch Unterdruckdose

Mechanische Betätigung der 2. Stufe

Leerlaufgemisch-Regulierschraube verplombt

Leerlaufabschaltventil.

Bestückung	1. Stufe		2. Stufe	
	Stückzahl	Notation	Stückzahl	Notation
Lufttrichter	21	(4)	26	(8)
Hauptdüse	120	(2)	130	(6)
Luftkorrekturdüse	1 F 4 (120)	(3)	2 AC (160)	(7)
Leerlaufdüse (Leerlaufabschaltventil am Deckel)	41			
Einspritzrohr der Beschleunigungspumpe	40	(5)		
Durchmesser der Schwimbernadelventilfeder			1,7 mm	
Gewicht des Schwimmers auf Polyamid			12,3 g	
Spaltmaß der Starterklappe bei einem Unterdruck von 500 mbar	3,2 ± 0,3 mm			

Einstellelemente

(1 – Verschuß der Hauptdüse der 1. Stufe)

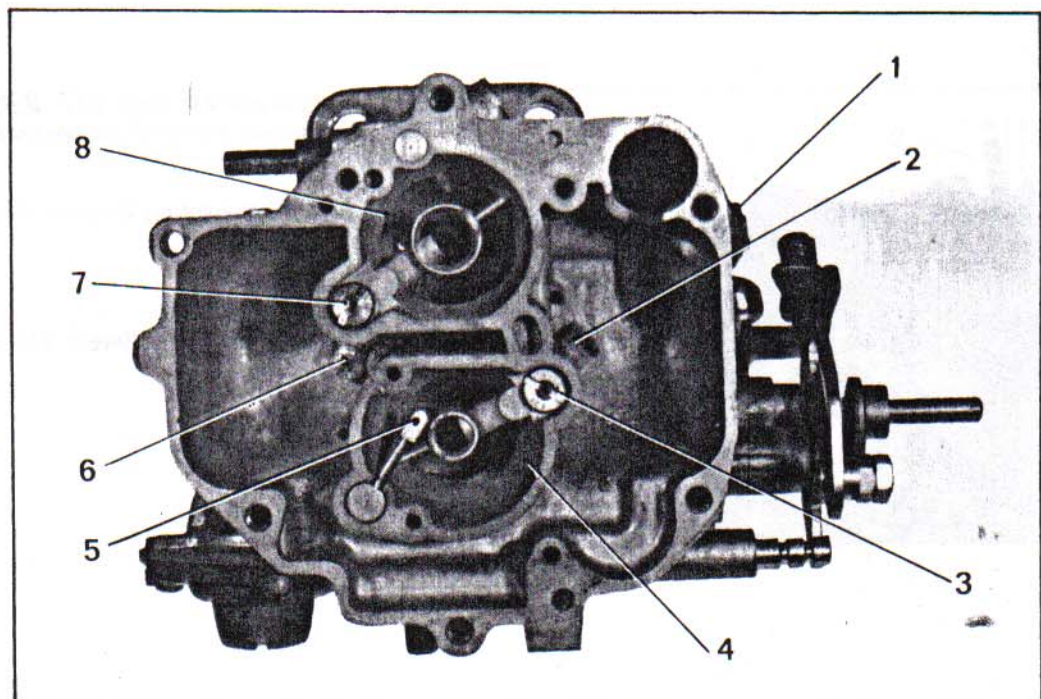

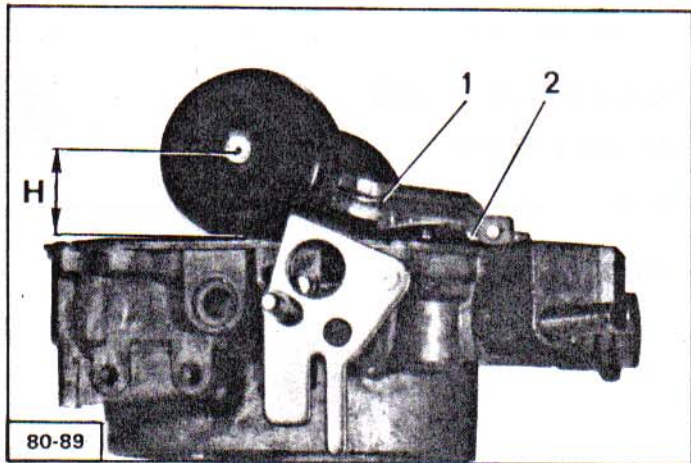

Schwimmer einstellen:

Vergaseroberseite abnehmen und so drehen, daß die Unterseite nach oben zeigt.

Bei eingebauter Deckeldichtung Abstand „H“ in Schwimmermittenachse messen.

Sollwert: 15 ± 1 mm.

Bei abweichendem Meßwert Schwimmerzunge (2) entsprechend zurechtbiegen.

Zulässige Abweichung beider Schwimmerkörper untereinander: 1 mm.

Falls erforderlich, Verbindungssteg (1) entsprechend einstellen.

Der Schwimmerstand kann auch mit SOLEX-Lehre 71 644 079 geprüft werden.

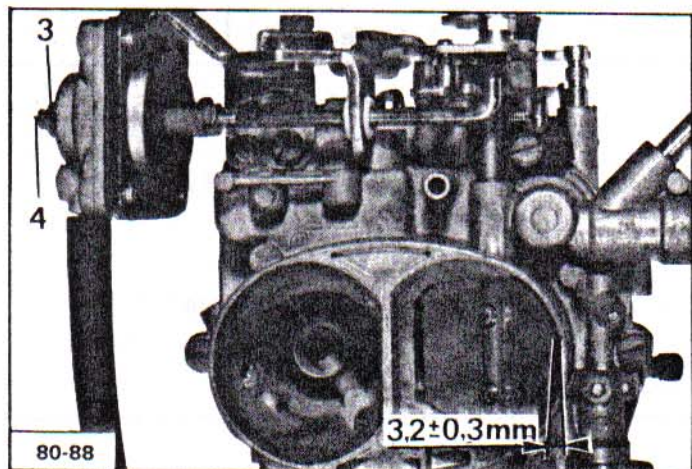

Spaltmaß der Starterklappe einstellen:

Starterhebel ganz ziehen und festhalten.

Unterdruckdose mit 500 mbar belasten und Spaltmaß der Starterklappe messen.

Sollwert: 2,9 – 3,5 mm.

Bei abweichendem Spaltmaß Kontermutter (3) lösen und Einstellschraube (4) entsprechend verstellen.

Kontermutter (3) wieder anziehen.

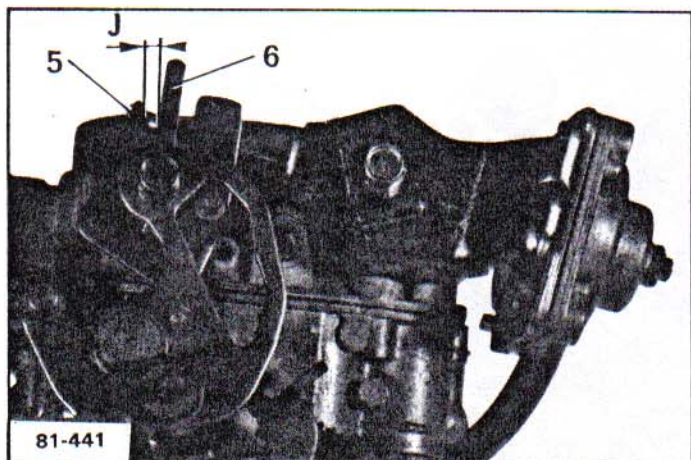

Bei Vergasermarkierung CIT 238 ist vor Einstellung des pneumatischen Starterklappenspalts der mechanische Starterklappenspalt einzustellen.

Abstand „J“ zwischen Stange (5) und Mitnehmer (6) messen.

Sollwert: 2,5 mm.

Bei abweichendem Meßwert Mitnehmer (6) entsprechend zurechtbiegen.